

E 2/16

Widerstände
RESISTORS
Resistances
□ 0,1W
□ 0,25W
VOLTAGES
V_{ss} = V_{pp}
= V_{cc}

CAPACITORS
1p = 1MMF
1n = 0.001MF
μ = 1MF



Filter - Anschlüsse
(von unten)
IF TRANSFORMER CONNECTIONS
(from below)
Branchement transfo
(vue de dessous)

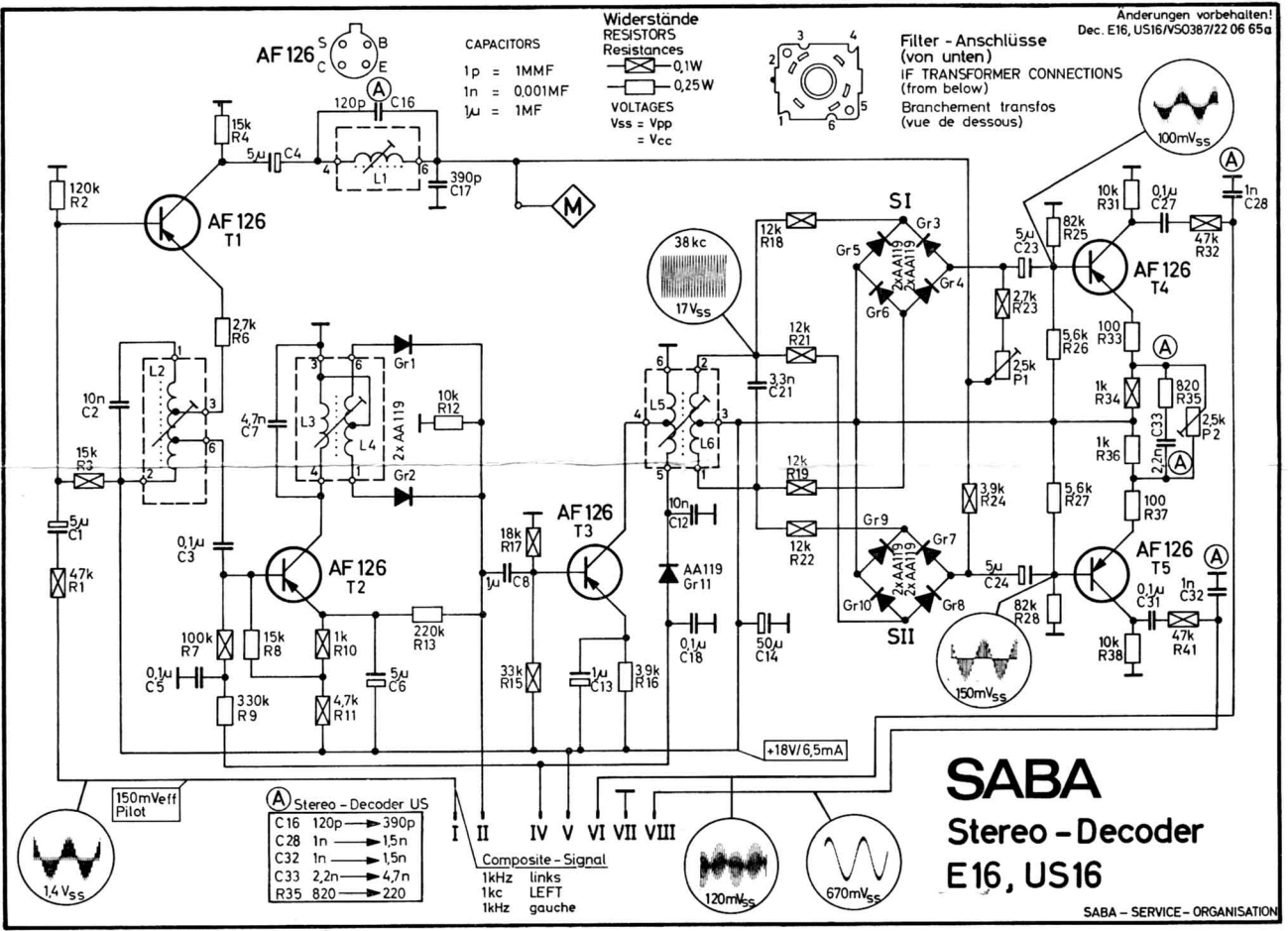

(A) Stereo - Decoder US

C16	120p	→	390p
C28	1n	→	1,5n
C32	1n	→	1,5n
C33	2,2n	→	4,7n
R35	820	→	220

Composite - Signal
1kHz links
1kc LEFT
1kHz gauche

SABA

Stereo - Decoder

E16, US16

SABA - SERVICE - ORGANISATION

6595000 023

SABA Stereo-Decoder E 16, US 16

für Konstanz 16,
Feldberg 16,
Freudenstadt 16,
SABA Stereo I

1. Decoder einstecken und mit der Bügelfeder befestigen.*
2. Decoder mit L 3 auf beste Kanaltrennung bei Stereo-Empfang justieren (Regelbereich ca. $\frac{1}{2}$ Umdrehung).
3. Gerät auf MONO schalten und bei Stereo-Empfang Regler P 302 so einstellen, daß das Stereo-Anzeige-feld des Magischen Bandes gerade voll ausge-steuert ist.

* Bei einem Teil der Geräte müssen vor der Montage des Decoders die beiden Einhängelösen in die Schaltungsplatte gelötet werden.

